

## КОММЕРЧЕСКОЕ ПРЕДЛОЖЕНИЕ

### НОВЫЙ ЗАГРУЗЧИК SOMOS® CONRADT



SOMOS® CONRADT

#### ПРИМЕНЕНИЕ:

Новый загрузчик SOMOS®CONRADT меньше и легче, чем предыдущие загрузчики. Модульная структура, состоящая из небольшого числа компонентов, быстра в сборке. Данный загрузчик был спроектирован специально для подачи концентратов и сыпучих гранул под действием принципа Вентури. Идеально подходит для применения в области дозирования и взвешивания.

#### ОСОБЕННОСТИ:

- **Простое управление**

Встроенный контроллер позволяет задавать параметры времени загрузки и погрешности: для обеспечения надёжной работы предусмотрена возможность устанавливать количество неточных загрузок до момента возникновения аварийной ситуации.

- **Оптимизированное управление и мониторинг процесса**

Новый дизайн контроллера обеспечивает надёжное управление процессом. Статус процесса отображается посредством диодов на дисплее.

- **Прочный и износостойкий**

Обновлённый дизайн обеспечивает простую установку (переходной фланец и штыковой замок) и ввод в эксплуатацию.

- **Впечатляющий ассортимент**

Компактный дизайн (бункер объёмом 1 литр) обеспечивает высокую производительность (до 25 кг/час) на вертикальное расстояние до 3 метров, а лёгкий вес обеспечивает простоту в обращении с устройством.

### ВСПОМОГАТЕЛЬНЫЕ КОМПОНЕНТЫ:

Данные компоненты включают: полимерный транспортный шланг (3 метра), вытяжную трубку из нержавеющей стали, звукопоглотитель, переходной фланец с зажимным хомутом и воздушным фильтром, силовой кабель с адаптером.

### ТЕХНИЧЕСКАЯ ИНФОРМАЦИЯ:

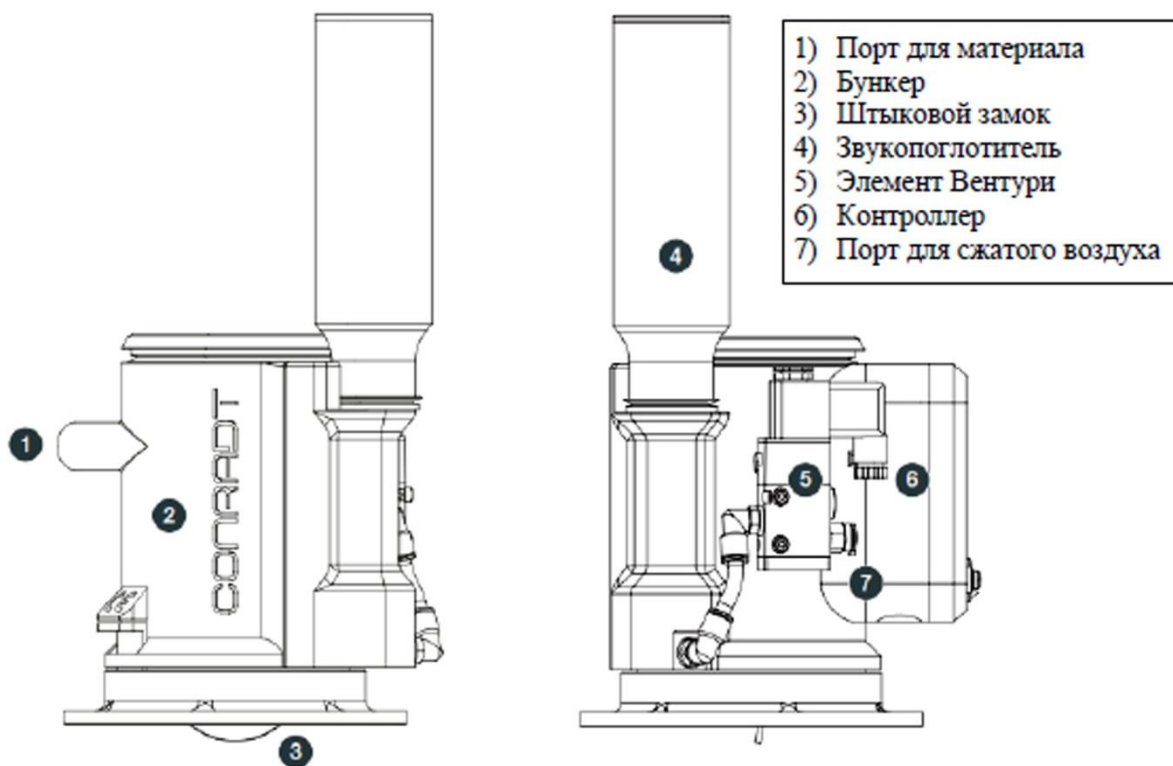

Производительность системы при подаче материала на высоту 3 метра (вертикально), кг/ч	25
Высота, включая звукопоглотитель, мм	375
Диаметр фланца, мм	220
Шланг подачи материала, мм	Ø25 x 3,000
Давление сжатого воздуха, бар	6-10
Расход сжатого воздуха, л/ч	100
Электропитание, В	100-240

Уровень шума на расстоянии 2 метра, дБ	<80
Максимальная температура материала, °С	45
Вес, кг	1,2
Финишная обработка / цвет, RAL	5018 или 9023

